

262

2,5 t



Ponte elettroidraulico a forbice di media altezza per gommisti e carrozzieri

Electro-hydraulic, mid-raise scissor lift for tyre and car body shops

Pont électro-hydraulique basse levée pour spécialistes de pneus et carrosseries

Elektrohydraulischer Mittelhub-Scherenheber für Reifenservice und Karosserieshops



- Struttura molto robusta collegata con barre di torsione
- Dispositivo di sicurezza meccanica a cremagliera
- Sicurezza circuito idraulico contro la rottura o il taglio tubi
- Perni con boccole autolubrificanti
- Centralina mobile su ruote
- Dispositivo salvapiedi

- Very sturdy structure connected with torsion bars
- Mechanical safety device
- Non return valve provides safety against hydraulic failure
- Pins with self-lubricating bushings
- Traveling power pack
- Foot guards

- Construction très robuste jointe par barres de torsion
- Dispositif de sécurité mécanique à crémaillère
- Sécurité circuit hydraulique contre les ruptures des flexibles
- Axes avec douilles autolubrifiantes
- Pupitre mobile
- Dispositif chasse-pieds

- Sehr robuste, mit Torsionsstäben verbundene Konstruktion
- Mechanische Sicherheits-Zahnstangen
- Rohrbruchsicherung
- Bolzen mit selbstschmierenden Buchsen
- Fahrbare Hydrauliksteuerung
- Fußschutzvorrichtung

WERTHER

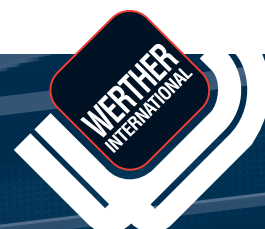

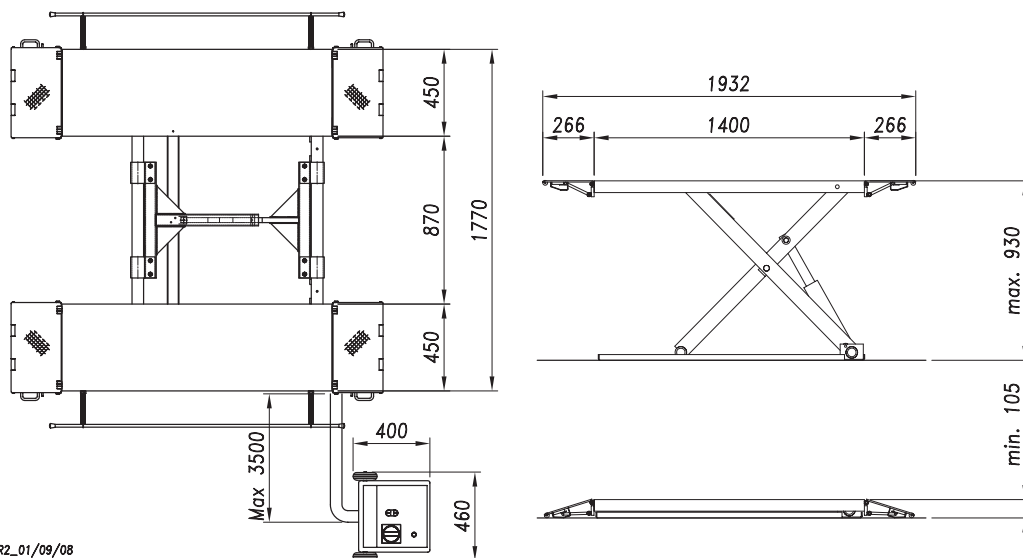

R2_01/09/08

Dati tecnici - Technical data - Caractéristiques techniques - Technische Eigenschaften

Portata • Capacity • Capacité • Tragfähigkeit	2.500 kg
Peso • Weight • Poids • Gewicht	480 kg
Salita/Discesa • Lifting/lowering • Levage/descente • Hub/Senkzeit	17/25 s
Altezza di sollev. • Lifting height • Hauteur de levage • Hubhöhe	930 mm
Lunghezza • Length • Longueur • Länge	1.400/1.932 mm
Larghezza max. • Overall width • Largeur • Breite	1.770 mm
Motore • Motor • Puissance moteur • Motorleistung	2,2 kw - 400V/50Hz

ALTEZZA MINIMA: 105 mm
Facile accesso anche con vetture ribassate

MINIMAL HEIGHT: 105 mm
Easy to drive-over even with low cars

HAUTEUR MINIMUM: 105 mm
Accès très facile même avec voitures très basses

MINDESTHÖHE: 105 mm
Einfaches Überfahren auch mit tiefgelegten Fahrzeugen

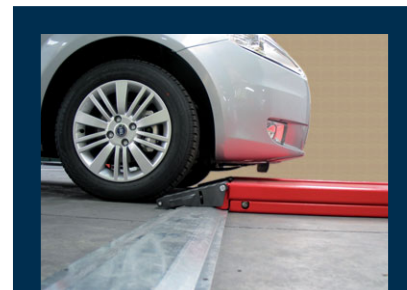

Opzioni - Optionals - Options - Sonderzubehör

- Kit ruote trasporto
- Rampe ausiliarie
- Set of wheels
- Auxiliary drive on-/drive-off ramps
- Chariot de déplacement
- Rampes auxiliaires de monté/descente
- Satz Hilfsräder
- Zusatzrampen



WERTHER INTERNATIONAL S.p.A.

Via F. Brunelleschi, 12 - 42100 Cadè (RE) Italy
Tel. ++39 0522 9431 - ++39 346 98 37 325 - ++39 346 98 37 443 - Fax ++39 0522 941997
www.wertherint.com - e-mail: sales@wertherint.com

Il fabbricante, nell'ambito del costante miglioramento dei propri prodotti, si riserva il diritto di apportare modifiche senza preavviso. - The company reserves the right to introduce improvements in design or specification without prior notice. - Der Hersteller behält sich das Recht vor, im Zuge der technischen Weiterentwicklung, technische Eigenschaften ohne Vorankündigung zu ändern. - Le fabricant dans le but d'améliorer constamment ses produits, se réserve le droit d'apporter des modifications sans préavis. - La compañía Werther se reserva de todos modos el derecho de aportar todas las modificaciones que considera necesarias para mejorar la estética o el funcionamiento de los productos, sin tener la obligación de avisar de ello.