

■ 260 A

2,5 t

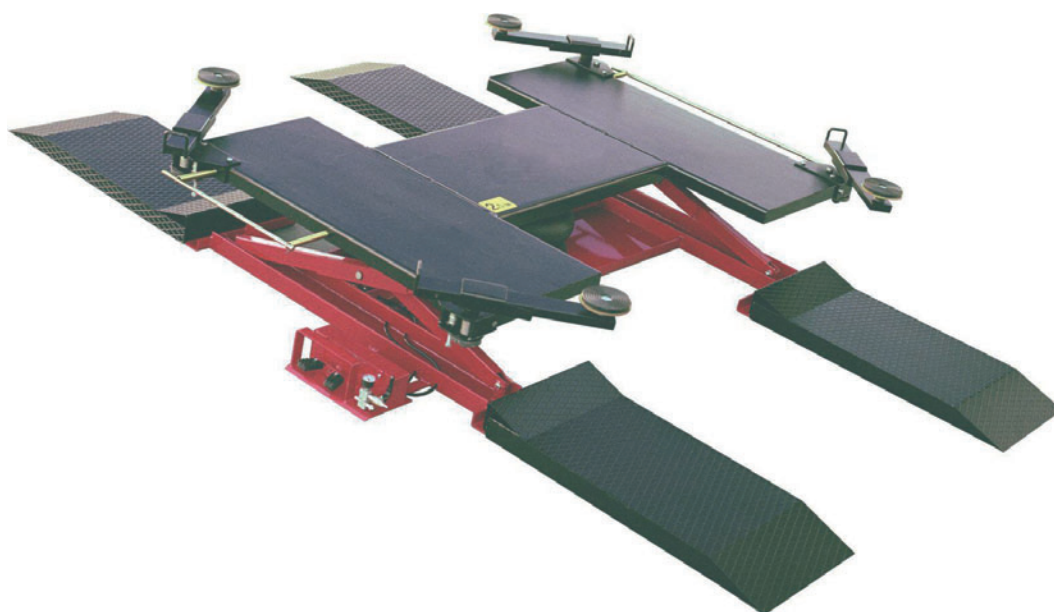

**Pedana pneumatica
per gommisti**

**Pneumatic tyre shop
platform**

**Pont pneumatique
pour spécialistes de
pneus**

**Pneumatischer
Scherenheber für
den Reifenservice**

Bracci telescopici orientabili sono in opzione
Telescopic adjustable arms are an option
Bras orientables télescopiques en option
Schwenkbare Teleskoparme sind als Sonderzubehör erhältlich



Rampe di salita e discesa a doppio scalino.
Facilissima installazione.
Necessita solo di un attacco aria.
Progettato e costruito originariamente per il
gommista, trova applicazione preferenziale
anche per una vasta gamma di operazioni su
ogni tipo di veicolo.

Two step drive on and drive off ramps.
Easy to install.
Only a pneumatic connection required.
Originally designed for tyre centers, this
platform has become a multi-purpose
equipment for all jobs, which call for a safe
lifting platform.

Rampes de montée et descente à double
marche.
Très facile à installer.
Ne nécessite que d'une prise d'air comprimé.
Pensé et construit à l'origine pour le spécialiste
du pneu, il s'utilise aussi pour une large
gamme d'opérations sur tous types de voitures.

Zweistufen- Auf- und Abfahrampen.
Einfachste Installation.
Nur Druckluftanschluß notwendig.
Ursprünglich für den Reifenservice entwickelt,
wird heute diese Bühne für die verschiedensten
Arbeiten eingesetzt, die eine sichere
Kurzhubbühne erfordern.

WERTHER



260 A

2,5 t

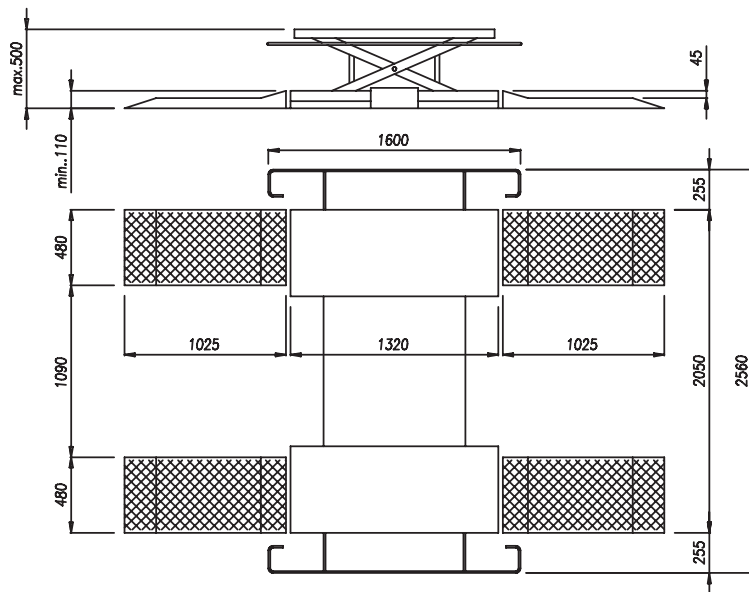

Dati tecnici - Technical data - Caractéristiques techniques - Technische Eigenschaften

Portata • Capacity • Capacité • Tragfähigkeit	2.500 kg
Peso • Weight • Poids • Gewicht	330 kg
Salita • Lifting • Levage • Hub	15 s
Altezza di sollev. • Lifting height • Hauteur de levage • Hubhöhe	500 mm
Peso con bracci • Weight with arms • Poids avec bras • Gewicht m. Arme	450 kg
Dimensione fuori tutto • Overall dimensions • Dimensions • Abmessungen	3410x2560 mm
Pressione di lavoro • Working pressure • Pression de travail • Arbeitsdruck	10/12 bar

Opzioni - Optionals - Options - Sonderzubehör

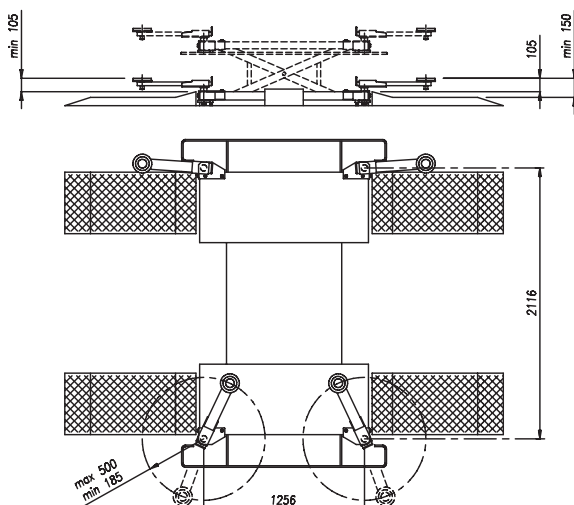

- Bracci telescopici orientabili
- Telescopic adjustable arms
- Bras orientables télescopiques
- Schwenkbare Teleskoparme



WERTHER INTERNATIONAL S.p.A.

Via F. Brunelleschi, 12 - 42040 Cadè (RE) Italy - Tel. ++39 0522 9431 - Fax ++39 0522 941997
www.wertherint.com - e-mail: sales@wertherint.com

Il fabbricante, nell'ambito del costante miglioramento dei propri prodotti, si riserva il diritto di apportare modifiche senza preavviso. - The company reserves the right to introduce improvements in design or specification without prior notice. - Der Hersteller behält sich das Recht vor, im Zuge der technischen Weiterentwicklung, technische Eigenschaften ohne Vorankündigung zu ändern. - Le fabricant dans le but d'améliorer constamment ses produits, se réserve le droit d'apporter des modifications sans préavis. - La compañía Werther se reserva de todos modos el derecho de aportar todas las modificaciones que considera necesarias para mejorar la estética o el funcionamiento de los productos, sin tener la obligación de avisar de ello.